

E5.8. Etude d'un filtre avec AO.

On considère le dispositif suivant. L'amplificateur opérationnel est supposé idéal et fonctionnant en régime linéaire.

On note V_e la tension d'entrée et V_s la tension de sortie.

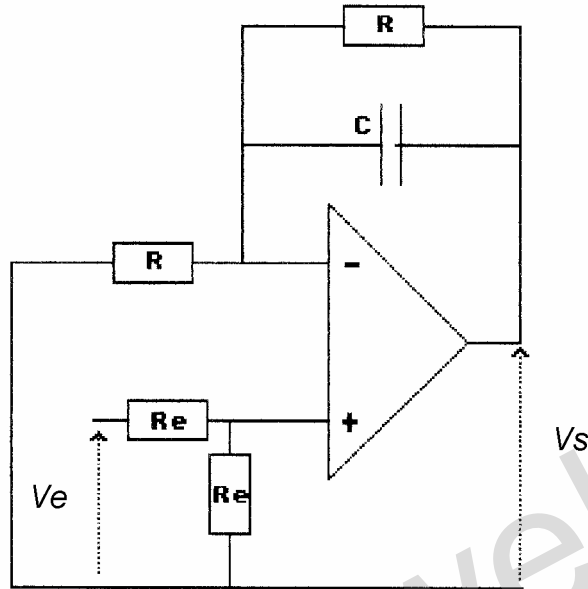

Déterminer le diagramme de Bode de ce montage.